



AFRISO Sp. z o.o.
Szańska, ul. Kościelna 7
42-677 Czekanów
www.afriso.com

Тел. +48 32 330 33 55
zok@afriso.pl

Сепараторы воздуха AAS 260, 280, 281

Арт. № 77 260 00, 77 280 00, 77 281 00

ВНИМАНИЕ

Использование продукта допускается только в том случае, если вы полностью прочитали и поняли данную инструкцию по эксплуатации. Инструкция также доступна на веб-сайтах AFRISO в Интернете.

ПРЕДУПРЕЖДЕНИЕ



Монтаж, ввод в эксплуатацию и демонтаж сепаратора воздуха AAS должен производиться только обученным и квалифицированным персоналом.

Изменения и модификации, выполненные неуполномоченными лицами, могут представлять опасность и запрещены по соображениям безопасности.

Опасность ожогов от горячего теплоносителя - см. раздел „Техническое обслуживание“.

ПРИМЕНЕНИЕ

Сепаратор воздуха устанавливается в системах центрального отопления и охлаждения. Он используется для удаления растворенного в теплоносителе воздуха.

ПРИНЦИП РАБОТЫ

Жидкость, проходя через картридж с фильтрующим элементом, подвергается вихревому движению, способствующему высвобождению из нее микропузырьков воздуха. Эти микропузырьки оседают в пространстве вокруг поплавка и, достигнув соответствующего объема, перемещаются вверх, заставляя поплавок опуститься и открыть выход для воздуха через автоматический воздухоотводчик.

КОНСТРУКЦИЯ И ЭЛЕМЕНТЫ



Рис. 1. Конструкция сепаратора воздуха AAS

РАЗМЕРЫ [мм]

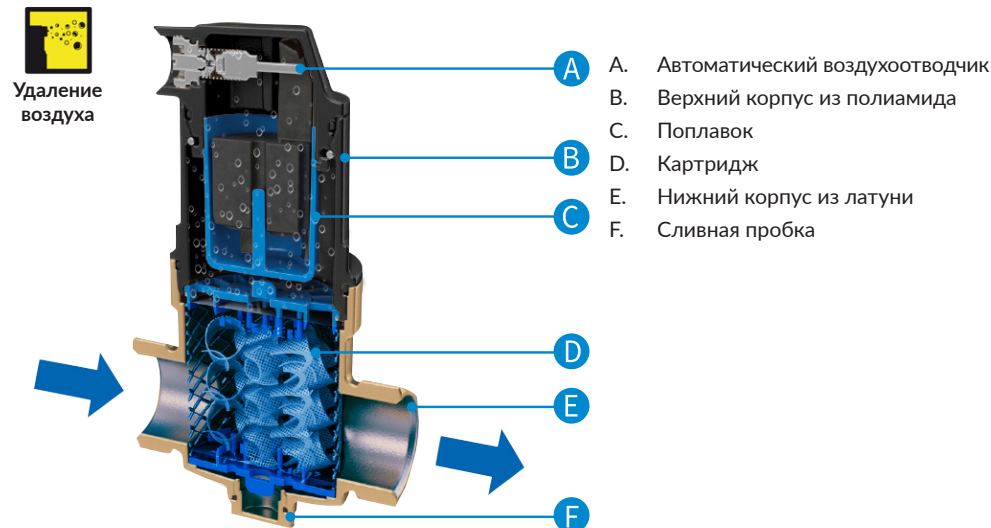

Рис. 2. Размеры сепараторов воздуха (соответственно с левой стороны) AAS 260 / 280 / 281

МОНТАЖ

Перед установкой сепаратора необходимо тщательно промыть систему, уделяя особое внимание удалению остатков пайки, резки труб и т. д. Для дополнительной защиты источника тепла и других компонентов системы от загрязнения и коррозии рекомендуется установить магнитный сепаратор шлама ADS AFRISO и использовать ингибитор коррозии AFRISO BCI. В случае систем отопления сепараторы воздуха AAS следует устанавливать в точке, где теплоноситель достигает максимальной температуры. Как правило, это подающий трубопровод, расположенная непосредственно перед источником тепла. В системах охлаждения сепаратор следует устанавливать на возврате, где теплоноситель достигает более высокой температуры. Перед и за сепаратором следует установить запорную арматуру, которая необходима для обслуживания сепаратора. Сепараторы AAS 280 и 281 могут устанавливаться только на горизонтальных трубопроводах, а их полиамидный корпус всегда должен быть направлен вверх (Рис. 4). Направление потока в версиях с неподвижным соединением не имеет значения. В случае сепаратора AAS 260 с подвижным соединением (Рис. 5) монтаж может производиться на горизонтальных и вертикальных трубопроводах, при этом полиамидная часть корпуса должна быть направлена вверх (Рис. 4), а направление потока имеет значение и указывается стрелкой на латунном корпусе (Рис. 6). Автоматический воздухоотводчик можно поворачивать на 360° на любой версии сепаратора без необходимости закрывать запорные клапаны (Рис. 7).

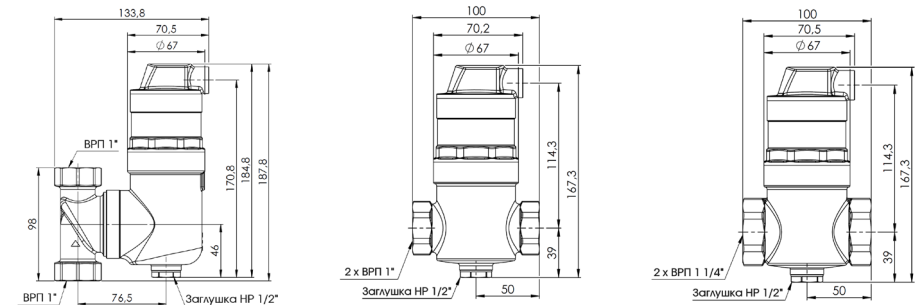

Рис. 3. Примеры систем с сепаратором воздуха AAS



Рис. 4. Допустимое монтажное положение сепаратора воздуха AAS

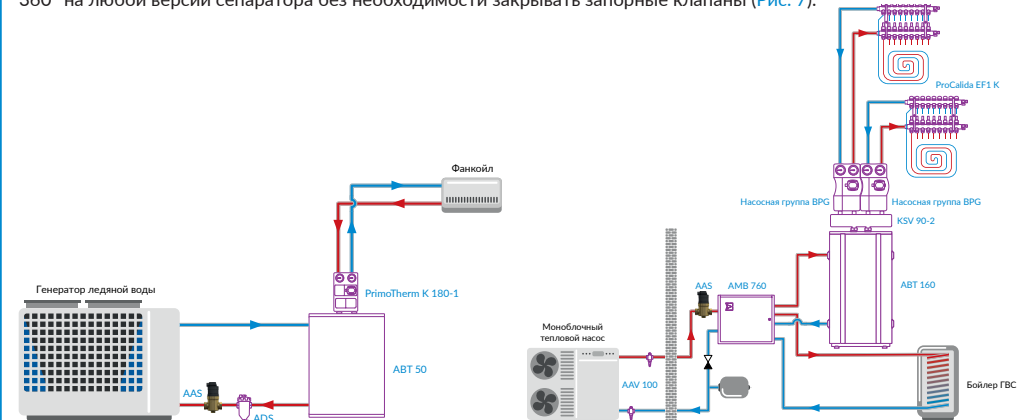

Рис. 5. Сепаратор воздуха AAS 260 с подвижным соединением

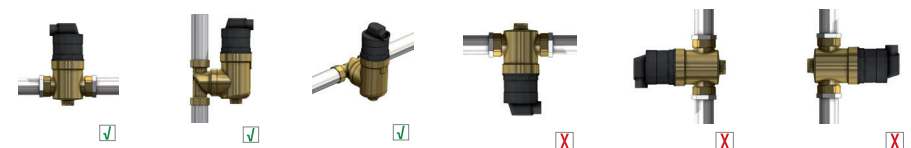

Рис. 6. Стрелка, указывающая направление потока в сепараторе воздуха AAS 260

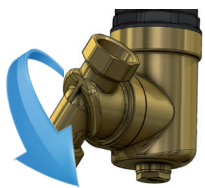

Рис. 7. Подвижный автоматический воздухоотводчик в сепараторе AAS

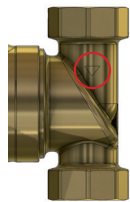

Рис. 8. Характеристики производительности отвода воздуха

ТЕХНИЧЕСКОЕ ОБСЛУЖИВАНИЕ

Сепаратор воздуха требует технического обслуживания не реже одного раза в 12 месяцев, а также при заметном снижении скорости потока теплоносителя в системе. Картридж следует очищать от накопившихся загрязнений. Загрязнения выпадают в осадок при прохождении через сепаратор и оседают внутри него. Перед обслуживанием необходимо закрыть запорные клапаны перед и за сепаратором и охладить систему. Затем следует открутить пробку в нижней части сепаратора. Примеси вместе с водой будут удалены.

Открутите верхнюю часть корпуса из полиамида (Рис. 9) с помощью разводного ключа, который можно установить на 63 мм. Из демонтированной полиамидной части плоской отверткой открутите пробку воздухоотводчика (Рис. 10), а затем шестигранным ключом размера 10 открутите винт воздухоотводчика (Рис. 11). Из автоматического воздухоотводчика должно вытечь небольшое количество воды. При необходимости прочистите воздухоотводчик или замените его компоненты.

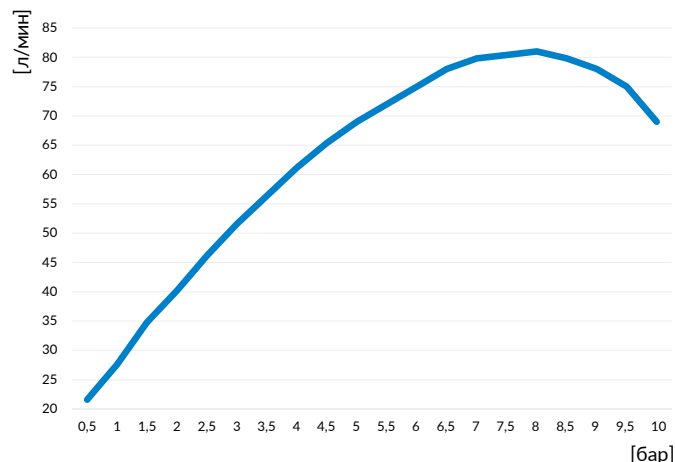

Рис. 9. Демонтаж верхней части корпуса



Рис. 10. Демонтаж пробки воздухоотводчика

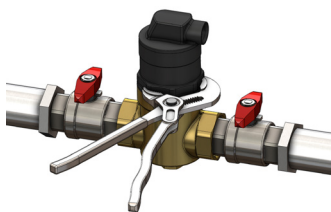

Рис. 11. Демонтаж винта воздухоотводчика

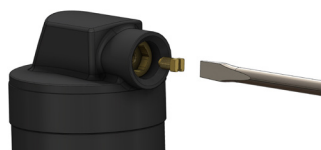

Рис. 12. Монтаж винта воздухоотводчика

При сборке сепаратора воздуха сначала переверните верхний корпус из полиамида так, чтобы вентиляционное отверстие оказалось внизу, а затем вкрутите шестигранный винт (Рис. 12). Это необходимое условие для дальнейшей правильной работы сепаратора воздуха! После этого в любом положении вкрутите пробку воздухоотводчика и аккуратно соедините оба корпуса. Убедитесь, что полиамидная часть корпуса хорошо ввинчена в латунную часть и что соединение герметично.

ТЕХНИЧЕСКИЕ ХАРАКТЕРИСТИКИ

Параметр	Значение / описание
Рабочая температура	макс. 100°C
Рабочее давление	макс. 6 бар
Концентрация гликоля в системе	макс. 50%
Kvs	AAS 260: 10,3 м³/ч AAS 280: 20,4 м³/ч AAS 281: 21,8 м³/ч
Рекомендуемый расход	AAS 260: 2,1 м³/ч AAS 280: 2,1 м³/ч AAS 281: 3,5 м³/ч
Соединения	AAS 260: ВРП1" подвижное AAS 280: ВРП1" AAS 281: ВРП1¼"
Материал корпуса	полиамид PA66 латунь CW617N
Поплавок	полипропилен
Картридж	нержавеющая сталь AISI 302
Уплотнительное кольцо o-ring	EPDM

ДОПУСКИ И СЕРТИФИКАТЫ

Изделие подпадает под действие Директивы по давлению 2014/68/EU, и в соответствии со статьей 4.3 (признанная инженерная практика), оно не имеет маркировки CE.

ВЫВОД ИЗ ЭКСПЛУАТАЦИИ, УТИЛИЗАЦИЯ

1. Демонтируйте устройство.
2. В целях защиты окружающей среды запрещается утилизировать устройство вместе с несортированными бытовыми отходами. Устройство необходимо доставить в соответствующий пункт утилизации.

Сепараторы воздуха AAS изготавливаются из материалов, пригодных для вторичной переработки.

ГАРАНТИЯ

Производитель предоставляет 36-месячную гарантию на устройство со дня покупки в AFRISO. Гарантия аннулируется в случае несанкционированных изменений или монтажа, не предусмотренного данной инструкцией по монтажу и эксплуатации.

УДОВЛЕТВОРЕННОСТЬ КЛИЕНТОВ

Для AFRISO Sp. z o.o. удовлетворение потребностей клиента имеет первостепенное значение. В случае возникновения вопросов, предложений или проблем с продуктом, свяжитесь с нами: zok@afriso.pl, тел. +48 32 330 33 55.