

Инструкция по монтажу и эксплуатации

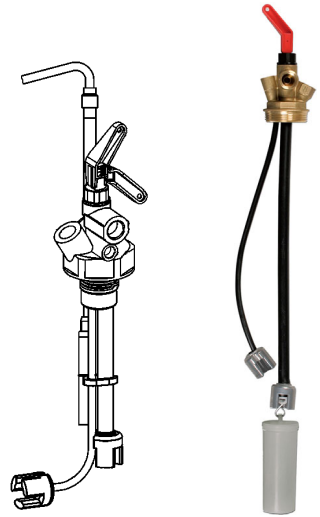

Устройство забора топлива

Miniflex Euroflex

Miniflex тип: 2, 3
Euroflex тип: 2, 3, 312



Copyright 2024 AFRISO-EURO-INDEX GmbH. Все права защищены.

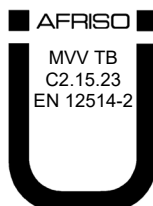

Lindenstraße 20
74363 Güglingen
Телефон +49 7135 102-0
Сервис +49 7135 102-211
Факс +49 7135 102-147
info@afriso.com
www.afriso.com

1 Пояснения к инструкции по монтажу и эксплуатации

Настоящая инструкция по монтажу и эксплуатации описывает устройства забора топлива Miniflex и Euroflex (далее также именуемые „изделие”). Инструкция по монтажу и эксплуатации является частью изделия.

- Не используйте изделие до того, как полностью прочтете и усвоите инструкцию по монтажу и эксплуатации.
- Обеспечьте постоянный доступ к инструкции по монтажу и эксплуатации при работе с изделием и с его помощью.
- Передайте инструкцию по монтажу и эксплуатации, а также другую документацию, относящуюся к изделию, следующему владельцу или пользователю изделия.
- Если вы считаете, что в инструкции по монтажу и эксплуатации содержатся ошибки, противоречия или неясности, обратитесь к производителю до ввода изделия в эксплуатацию.

Данная инструкция по монтажу и эксплуатации защищена авторским правом и может быть использована только в рамках действующего законодательства. Производитель может вносить изменения в инструкцию.

Производитель не несет ответственности за ущерб или его последствия, возникшие в результате несоблюдения данной инструкции по монтажу и эксплуатации, а также предписаний, условий и стандартов, действующих в месте эксплуатации.

Перевод инструкции по монтажу и эксплуатации на другие языки можно найти на сайте www.afriso.com.

2 Информация на тему безопасности

2.1 Предупреждающие знаки и классы опасности

Данная инструкция по монтажу и эксплуатации содержит предупреждения, указывающие на потенциальные опасности и риски. Помимо знаков, содержащихся в инструкции, необходимо соблюдать все условия, нормы и правила техники безопасности, действующие в месте эксплуатации. Перед использованием изделия необходимо убедиться, что все условия, нормы и правила техники безопасности известны пользователю и соблюдаются им.

Предупреждающие знаки обозначены в данной инструкции предупреждающими символами и предупреждающими указаниями. Предупреждающие указания разделены на различные классы опасности в зависимости от тяжести опасной ситуации.

ВНИМАНИЕ

ВНИМАНИЕ указывает на возможную опасную ситуацию, которая может привести к материальному ущербу.

2.2 Использование в соответствии с назначением

Устройство может использоваться только для забора жидкости из подземных и наземных резервуаров в однотрубном или двухтрубном режиме.

Изделие можно использовать только для указанных ниже жидкостей и резервуаров.

Жидкости

- Мазут EL в соответствии с DIN 51603-1 и DIN SPEC 51603-6 с 0-30% метилового эфира жирных кислот (FAME) в соответствии с EN 14214;
- Дизельное топливо в соответствии с EN 590 с содержанием до 7% метилового эфира жирных кислот (FAME) в соответствии с EN 14214;
- Биодизельное топливо с содержанием до 30% метилового эфира жирных кислот (FAME) в соответствии с EN 14214;
- Парафиновые топлива (такие как HVO/GTL в соответствии с DIN/TS 51603-8) в пропорции от 0 до 100%.

Резервуары

- Наземные или подземные баки внутри или вне помещений.

Любой другой вид использования не соответствует назначению и представляет собой опасность.

Перед использованием изделия необходимо убедиться в том, что оно подходит для предусмотренного пользователем типа применения. Для этого должны быть учтены как минимум следующие требования:

- все условия, стандарты и правила безопасности, действующие в месте использования изделия,
- все условия и данные, предусмотренные в спецификации изделия,
- условия, предусмотренные для предполагаемого использования пользователем.

Кроме того, должна быть проведена оценка риска в соответствии с признанной процедурой для конкретного применения, предполагаемого пользователем, и приняты все необходимые меры безопасности в соответствии с результатами процедуры оценки риска. При этом также должны быть учтены возможные последствия, возникающие при установке или интеграции изделия в систему.

При эксплуатации изделия все работы должны выполняться только в условиях, указанных в инструкции по монтажу и эксплуатации и на заводской табличке, в рамках технических данных, содержащихся в спецификации, и с соблюдением всех условий, стандартов и правил безопасности, действующих в месте использования изделия.

2.3 Предполагаемое неправильное использование

Изделие не должно использоваться, в частности, в следующих случаях и для следующих целей:

- Потенциально взрывоопасная среда.
 - При работе во взрывоопасной среде искры могут привести к дефлагреции, пожару или взрыву.

2.4 Квалификация персонала

Монтаж, ввод в эксплуатацию, техническое обслуживание и вывод из эксплуатации данного изделия может осуществляться только квалифицированной специализированной службой, имеющей соответствующую сертификацию и соблюдающей следующие требования:

- Соблюдение всех предписаний, стандартов и правил техники безопасности при обращении с опасными для воды веществами, действующих в месте использования изделия.
- В Германии: сертификация в соответствии с § 62 Постановления о системах, работающих с веществами, опасными для воды (AwSV).

К работе с изделием допускается только квалифицированный персонал, изучивший данную инструкцию по монтажу и эксплуатации и все документы, относящиеся к изделию.

Квалифицированный персонал в силу своей профессиональной подготовки, знаний и опыта должен уметь предвидеть и распознавать возможные опасности, которые могут возникнуть при использовании изделия.

Все лица, работающие с изделием, должны быть ознакомлены со всеми применимыми условиями, стандартами и правилами техники безопасности, которые необходимо соблюдать при работе с изделием.

2.5 Средства индивидуальной защиты

Всегда используйте необходимые средства индивидуальной защиты. При обращении с изделием и работе с ним необходимо также учитывать, что на месте использования могут возникать опасности, не связанные непосредственно с самим изделием.

2.6 Модификация продукта

С устройством и с его помощью можно выполнять только действия, описанные в данной инструкции по монтажу и эксплуатации. Не вносите изменения, не описанные в данной инструкции по монтажу и эксплуатации.

3 Транспортировка и хранение

Неправильная транспортировка и хранение могут стать причиной повреждения изделия.

ВНИМАНИЕ

НЕПРАВИЛЬНОЕ ОБРАЩЕНИЕ С ИЗДЕЛИЕМ

- При транспортировке и хранении изделия обеспечьте соблюдение условий окружающей среды, указанных в спецификации изделия.
- Используйте для транспортировки оригинальную упаковку.
- Храните изделие только в сухом и чистом помещении.
- Убедитесь, что изделие защищено от ударов во время транспортировки и хранения.

Несоблюдение этих рекомендаций может привести к материальному ущербу.

4 Описание изделия

Изделие представляет собой комбинацию арматуры, состоящую из корпуса с резьбовым соединением и быстрозапорного клапана. К резьбовому соединению подключаются всасывающий и, при наличии, обратный трубопроводы.

Версии "Miniflex 3" и "Euroflex 3" оснащены измерительным шлангом для подключения пневматического уровнемера.

Версия Euroflex 3 с поплавком имеет поплавок на всасывающем трубопроводе для забора топлива из верхней, а не из нижней части бака.

Версия Euroflex 3 с защитой всасывающей линии позволяет использовать всасывающий трубопровод без переоборудования, так как не устанавливается обратный клапан. Все остальные версии могут быть переоборудованы в версию с защитой всасывающей линии.

Версия "Euroflex 312" имеет датчик уровня жидкости (GWG 12K/1C) и измерительный шланг для подключения пневматического уровнемера.

4.1 Обзор

4.1.1 Miniflex



Рисунок 1: Miniflex 2



Рисунок 2: Miniflex 3

4.1.2 Euroflex

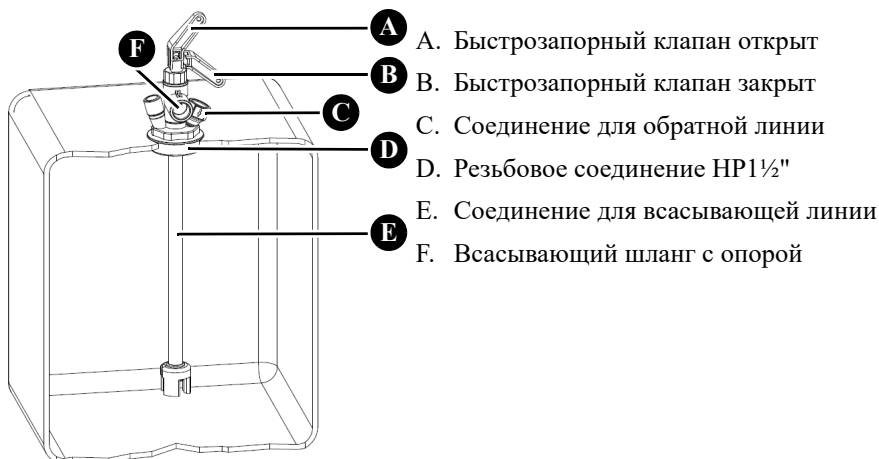

Рисунок 3: Euroflex 2

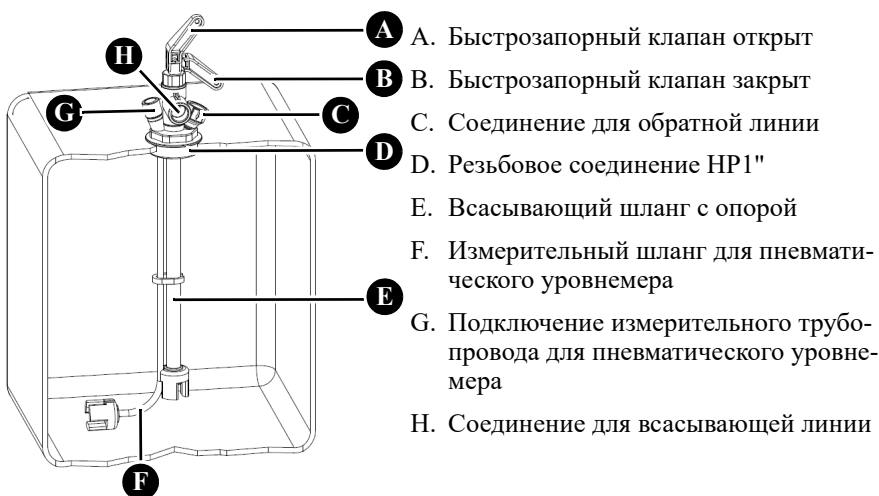

Рисунок 4: Euroflex 3

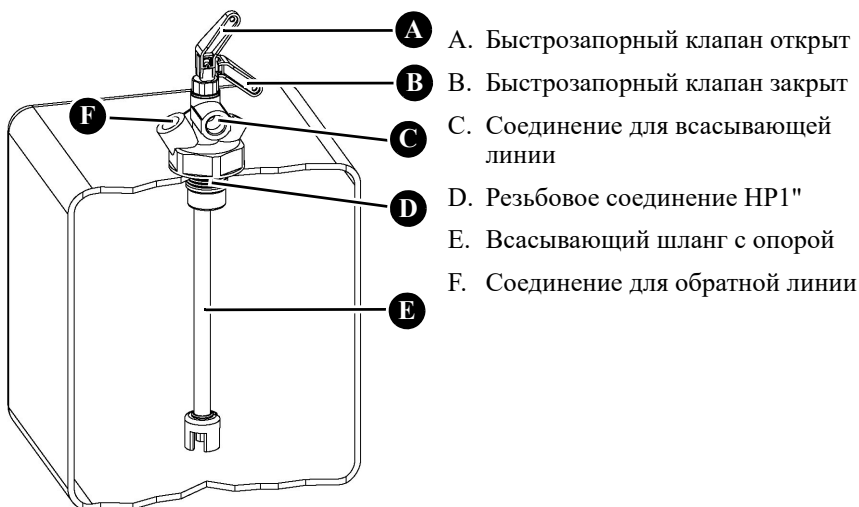

Рисунок 5: Euroflex 312

4.2 Принцип работы

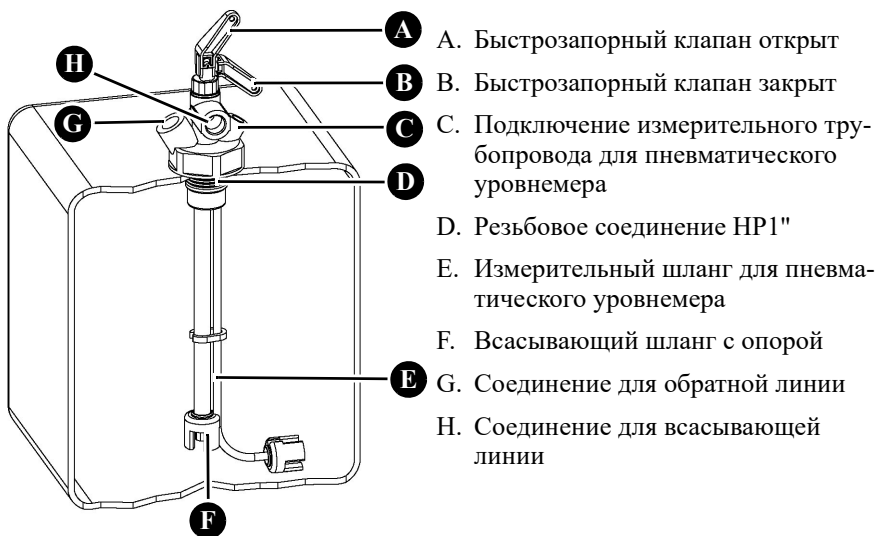
Теплоноситель забирается посредством изделия и подается к потребителю через всасывающую линию.

Если забор прекращается, встроенный обратный клапан предотвращает разрыв масляной колонны. Теплоноситель не вытекает обратно в резервуар.

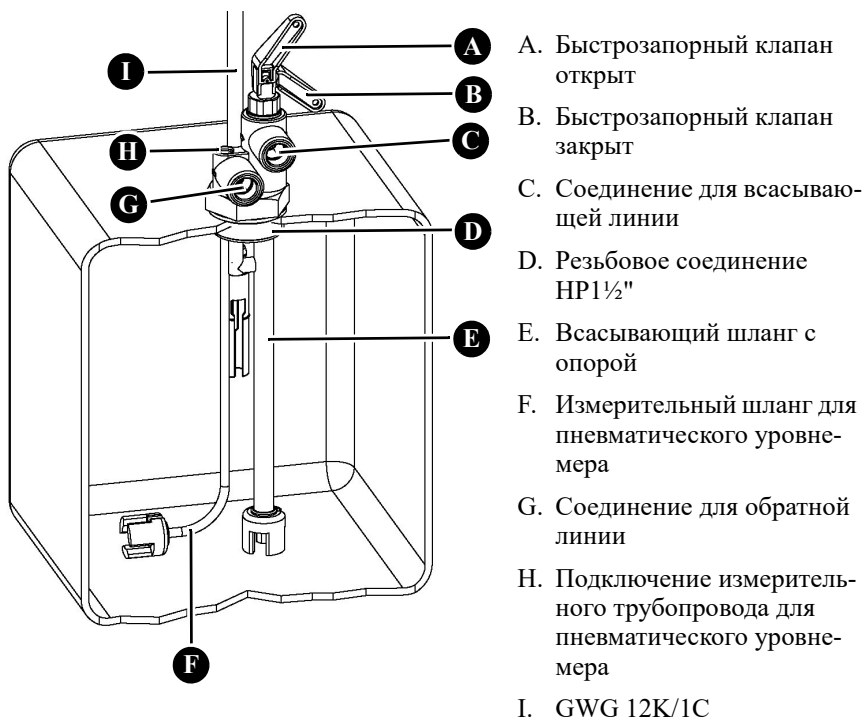
Всасывающий трубопровод можно перекрыть вручную с помощью быстрозапорного клапана (см. принадлежности "Тяговый шнур").

4.3 Технические характеристики

4.3.1 Miniflex 2 и Miniflex 3

Параметр	Miniflex 2	Miniflex 3
Общие характеристики		
Соединение	HP1"	
Соединение всасывающей и обратной линий	BP ^{3/8} " с внутренним конусом для компрессионного соединения AFRISO или резьбового трубного соединения согласно DIN 2353	
Материал корпуса	Латунь	
Длина всасывающего шланга	2,15 м или 3,15 м	
Длина измерительного шланга	-	2,15 м или 3,15 м
Контрольное давление	Макс. 6 бар	
Расход	Макс. 150 л/ч	
Соединительный провод для пневматического измерительного прибора		
Внешний диаметр	-	6 мм
Соединение	-	Внутренняя резьба M12x1,5
Материал		
Всасывающий шланг	NBR/PVC	
Опора	Zamak (ZnAl4Cu1)	

4.3.2 Euroflex 2, Euroflex 3 und Euroflex 312

Параметр	Euroflex 2	Euroflex 3	Euroflex 312
Общие характеристики			
Резьбовое соединение	HP1"		HP1½"
Соединение всасывающей и обратной линий	HP ³ / ₈ " с внутренним конусом для компрессионного соединения AFRISO или резьбового трубного соединения согласно DIN 2353		
Материал корпуса	Пластик (POM)		
Цвет	Голубой		
Длина всасывающего шланга	2,15 м или 3,15 м		
Длина измерительного шланга	-	2,15 м или 3,15 м	
Датчик предельного уровня	-		GWG 12 K/1C
Контрольное давление	Макс. 6 бар		
Расход	Макс. 150 л/ч		
Соединительный провод для пневматического измерительного прибора			
Внешний диаметр	6 мм		
Соединение	M12x1		
Материал			
Всасывающий шланг	NBR/PVC		
Опора	Zamak (ZnAl4Cu1)		

5 Монтаж

- ⇒ Убедитесь, что в случае всасывающего трубопровода с постоянным уклоном в сторону бака вместо обратного клапана установлен "Комплект переоборудования запорного клапана для трубопровода с защитой всасывающей линии" или трубопровод Euroflex 3 с защитой всасывающей линии.
- ⇒ Убедитесь, что датчик уровня топлива правильно отрегулирован для версии "Euroflex 312".

Если пневматический уровнемер не установлен, соединение для измерительного трубопровода Euroflex 3 и Miniflex 3 должно быть закрыто прилагаемой заглушкой, см. раздел "Монтаж/закрытие измерительной линии на Euroflex 3/Miniflex 3".

5.1 Подготовка к монтажу

Если обратный трубопровод не используется, соединение для обратного трубопровода должно быть закрыто прилагаемой заглушкой.

5.1.1 Укорачивание всасывающего шланга

⇒ Убедитесь, что всасывающий шланг заканчивается на 5-8 см выше дна.

Всасывающий шланг нужно укорачивать только в том случае, если не используется плавающий метод верхнего забора топлива.

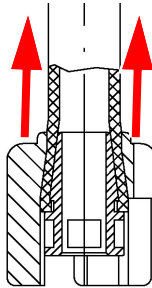
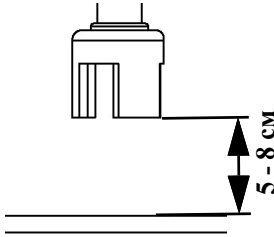

1. Сдвиньте опору (А) вверх.

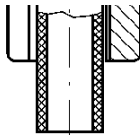

2. Демонтируйте конусную втулку (В).

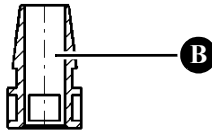

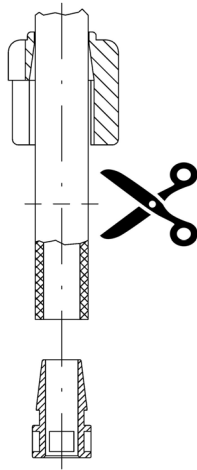

3. Укоротите всасывающий шланг.

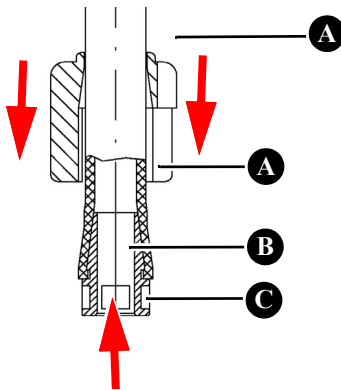

4. Вставьте конусную втулку (B) в шланг (C).
5. Надвиньте опору (A) на конец трубопровода.
- Опора не должна отсоединяться или сдвигаться сама по себе.

5.2 Монтаж изделия

- ⇒ Убедитесь, что резьба соединения устройства и патрубков бака имеют одинаковый размер (см. принадлежности: редуктор HP2" x HP1½" или редуктор HP1½" x HP1").

ВНИМАНИЕ

НЕГЕРМЕТИЧНОЕ ИЗДЕЛИЕ

- Убедитесь, что вы используете резьбовое трубное соединение в соответствии со стандартом DIN 2353 с цилиндрической резьбой (резьба HP) и герметизируете соединение с помощью плоской прокладки или подходящего клея. Не используйте уплотнительную ленту из ПТФЭ или пенку.
- **Несоблюдение этих инструкций может привести к материальному ущербу.**

5.2.1 Монтаж версий Miniflex 2/Miniflex 3

1. Вставьте всасывающий шланг и измерительный шланг (только Miniflex 3) в патрубок бака.
2. Уплотните резьбовое соединение герметиком.

5.2.2 Монтаж версий Euroflex 2/Euroflex 3/Euroflex 312

1. Вставьте всасывающий шланг и измерительный шланг (только для Euroflex 3, Euroflex 312) в патрубок бака.
2. Уплотните резьбовое соединение с помощью прилагаемой плоской прокладки.

5.2.3 Монтаж версии Euroflex 3 с поплавком

Инструкция по монтажу версии Euroflex 3 с поплавком прилагается к изделию.

5.3 Подключение всасывающей и обратной линии

1. Закрепите трубу (всасывающего трубопровода) с помощью резьбового соединения $HP\frac{3}{8}"$. Затяните резьбовое трубное соединение. Момент затяжки составляет 40 ± 5 Нм.
2. Для подсоединения всасывающей линии используйте универсальное резьбовое трубное соединение AFRISO (принадлежности). Момент затяжки для резьбовых трубных соединений $\varnothing 8$ мм составляет 15 ± 5 Нм. Момент затяжки для резьбовых трубных соединений $\varnothing 10$ мм составляет 20 ± 5 Нм. Инструкция по монтажу прилагается к резьбовому трубному соединению.
3. Установите рычаг быстрозапорного клапана в открытое положение.
- Система готова к работе.

5.4 Монтаж/закрытие измерительной линии на Euroflex 3/Miniflex 3

- ⇒ Убедитесь, что для измерительной линии (соединение между устройством и пневматическим уровнемером) используется трубка $\varnothing 6 \times 1$ мм или шланг с внешним диаметром 6 мм.
- Для подключения измерительного трубопровода и закрытия резьбового соединения устройства используйте прилагаемые принадлежности.

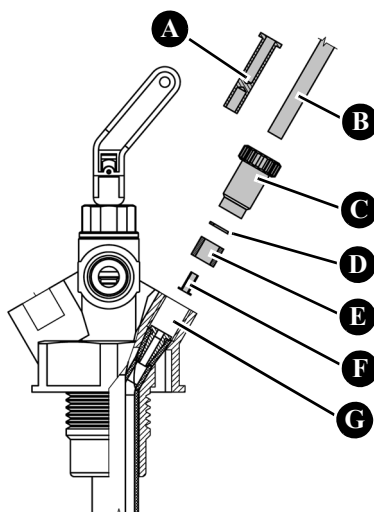

1. При использовании шланга для измерительной линии (B) вставьте в шланг гильзу (F).
2. Наденьте зажимную гильзу (C), прокладку (D) и уплотнительное кольцо (E)
- на трубу или шланг (B) для подключения измерительной линии.
- на заглушку (A) для закрытия.
3. Вставьте трубу/шланг (B) или заглушку (A) в соединение (G) до упора.
4. Затяните компрессионный винт (C).

5.5 Комплект для переоборудования всасывающей линии с защитой

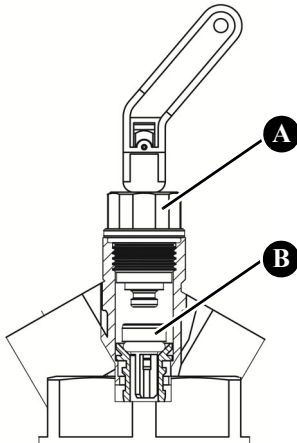

1. Открутите быстрозапорный клапан (А).
2. Демонтируйте вкладыш клапана (В).

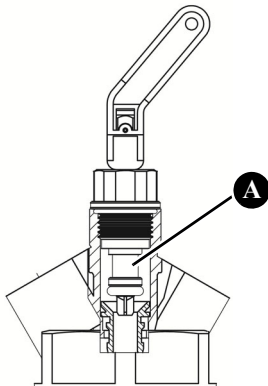

3. Вкрутите быстрозапорный клапан (А) из комплекта для переоборудования.
4. Наклейте прилагаемые этикетки в следующих местах всасывающего трубопровода:
 1. Рядом с резьбовым соединением.
 2. Рядом с фильтром.

6 Техническое обслуживание

Изделие не требует технического обслуживания.

6.1 Использование в зонах возможного наводнения

Изделие подходит для использования в зонах, подверженных наводнениям; оно водонепроницаемо при давлении до 10 мН₂O (1 бар).

После затопления изделие не требует замены.

7 Устранение неисправностей

Неисправности, которые не могут быть устранены с помощью описанных в данном разделе мер, могут быть устранены только производителем или квалифицированным персоналом.

Проблема	Возможная причина	Устранение неисправности
Быстрозапорный клапан автоматически закрылся	Жидкость нагрелась. Это может привести к недопустимому повышению давления во всасывающей линии	Установите "Комплект для переоборудования запорного клапана" для всасывающей линии с защитой
		Установите устройство компенсации давления

8 Вывод из эксплуатации, утилизация

Утилизируйте изделие в соответствии с действующими нормами, стандартами и правилами безопасности.

9 Возврат

Перед возвратом изделия необходимо связаться с производителем.

10 Гарантия

Информация о гарантии содержится в наших Общих положениях и условиях на сайте www.afriso.com или в договоре купли-продажи.

11 Запасные части и принадлежности

ВНИМАНИЕ

ПОВРЕЖДЕНИЯ, ВЫЗВАННЫЕ ИСПОЛЬЗОВАНИЕМ НЕПОДХОДЯЩИХ ДЕТАЛЕЙ

- Используйте только оригинальные запасные части и принадлежности от производителя.

Несоблюдение этих указаний может привести к материальному ущербу.

Изделие

Название изделия	Арт. №	Длина всасывающей линии
Miniflex 2 (2,15)	74200	2,15 м
Miniflex 3 (2,15)	74300	2,15 м
Miniflex 3 (3,15)	74310	3,15 м
Euroflex 2 (2,15)	20162	2,15 м
Euroflex 3 (2,15)	20160	2,15 м
Euroflex 3 (3,15)	20164	3,15 м
Euroflex 3 (3,15) с защитой всасывающей линии	20129	3,15 м
Euroflex 3 (2,15) с поплавком	20130	2,15 м
Euroflex 3 (3,15) с поплавком	20131	3,15 м
Euroflex 312 (2,15) GWG 12 K/1C	20190	2,15 м

Запасные части и принадлежности

Название изделия	Арт. №	Иллюстрация
Комплект поплавков для переоборудования HP1"	20125	
Комплект для переоборудования запорного клапана	74305	
Компенсатор давления жидкого топлива DAE	20800	
Тяговый шнур	20475	
Unitop 3000	28000	
DTA 10	52145	

Название изделия	Арт. №	Иллюстрация
Набор принадлежностей для Euroflex 3	20181	-
Редуктор НР2" x НР1½"	20903	-
Редуктор НР1½" x НР1"	20905	-
Универсальное соединение Ø 6/8/10 мм	20409	-